

Děkujeme Vám za zakoupení stavebnice DHC-2 Beaver

Vyrábí : ŠAD-Model <http://www.sad.okdar.net/modely>

Stavebnice rádiem řízeného elektroletu s možností paravýsadku.

Rozpětí: 1420 mm

Délka: 850 mm

Hmotnost bez výbavy: 410 g

Hmotnost letová: 850 g

Doporučené vybavení:

motor střídavý 180W a více

regulátor 30A HK-30A ESC z naší nabídky

serva 4-6 ks 9g Hextronic 900 nebo HK15178 z naší nabídky

Vrtule dle použitého motoru 9/6"- sluší mu 12x6 z naší nabídky ale chce to jiný motor.

Baterie 3čl. 1000-1600 mAh Lipol Compact 1500mAh z naší nabídky

Doba letu min 15-20 min

Stavebnice modelu letadla je vyrobena z extrudovaného polypropylénu EPP. Tento materiál zajišťuje modelu značnou odolnost a životnost. Model díky svým vlastnostem umožňuje příjemné létání.

Model díky použitému materiálu přežije mnohé havárie bez poškození a v případě poškození je možná oprava přímo na letové ploše.

Model je do značné míry předpracován a jeho dokončení Vám zabere málo času. Stavba modelu by neměla činit obtíže ani méně zkušeným modelářům.

Styl lepení a dokončení modelu musíme přizpůsobit zvolenému pohonu, elektronice a zvyklostem stavitele. Tento návod je pouze jednou z možností jak model sestavit, Vaší tvořivosti se meze nekladou.

Obsah dílu stavebnice:

Obsah dílů stavebnice DHC-2 Beaver					
Název dílu	Počet ks	Materiál	Poznámka		
Trup - bočnice	2	EPP	L+P	I Verze EKO - BÍLÁ - BAREVNÁ	
Trup - přepážky	7	EPP	T-1/1,1/2,2,3,4,5,6		
Trup - zakončení	1	EPP	trojúhelníček		
Trup - horní / spodní díl	1/1	EPP			
Kabina	1	EPP	K4		
Trup -dveře	2	EPP	D1,D2		
Trup úchyt křídla	1	EPP	>20x30		
Centroplán	1	EPP			
Poloviny křídel	2	EPP	L+P		
Výškovka	1	EPP			
Směrovka	1	EPP			
Celkem	21 dílů	EPP			
Sáček				VERZE - BÍLÁ - BAREVNÁ	
Další	Propojka výškovky	1 ks	dural		70 mm
	Lože motoru + podvozku	1+1 ks	překližka		50x60/55x109
	Zesílení křídla	2ks	3D plast		lichob. s dírou
	Lože zadní nohy	2 ks	dektura		10x10 mm
	Šroub křídla M6 (M5)	2 ks	plast		
	Ovládací páky kormidel	4 ks	3D plast		
	Matice křídel	2ks	3D plast		
	Vidlička vzpěry křídla	4/2 ks	3mm		ocel/plast
	Podvozková noha	1 ks	3D plast		S úchytem vzpěr
	Kola mechová	2+1 ks	plast		ø 63+20 mm
	výztuha dveří	2 ks	3D plast		150x20 mm
	šrouby podvozku + vzpěr	3ks	ocel		2,5x12 mm
	Maketka motoru	1ks	3D plast		
	Návod ke stavbě	1 ks	vizitka		Odkaz na www
Volně					
	Maketka motoru	1ks	3D plast		
	Motorový kryt	1ks	Durofol		
	Výztuha výškovky	1ks	laminát		375 mm
	Nosník křídla + úchyt vzpěr	1 ks	laminát		750mm s úchyty
	Táhla kormidel	4 ks	ocel+plast	50/45 2x10cm	
	Táhla šachty	2 ks	ocel+plast	20/15 cm	
	Vzpěra křídla	2ks	dural 3mm	240mm	

potřebné pomůcky ke stavbě:

Vteřinové lepidlo, aktivátor vteřinového lepidla, ostrý nůž.

Vše lepíme vteřinovým lepidlem, nejlépe se osvědčilo řídké.

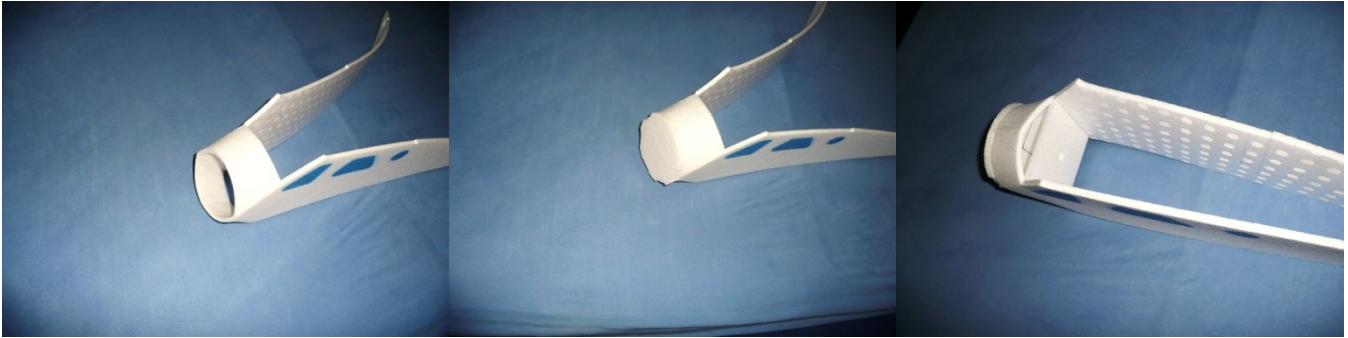

Nejprve slepíme kulatou část předku a poté nalepíme první přepážku složenou z T1/1 a T1/2.

Pak přilepíme přepážku T2 dle naznačení na trupu.

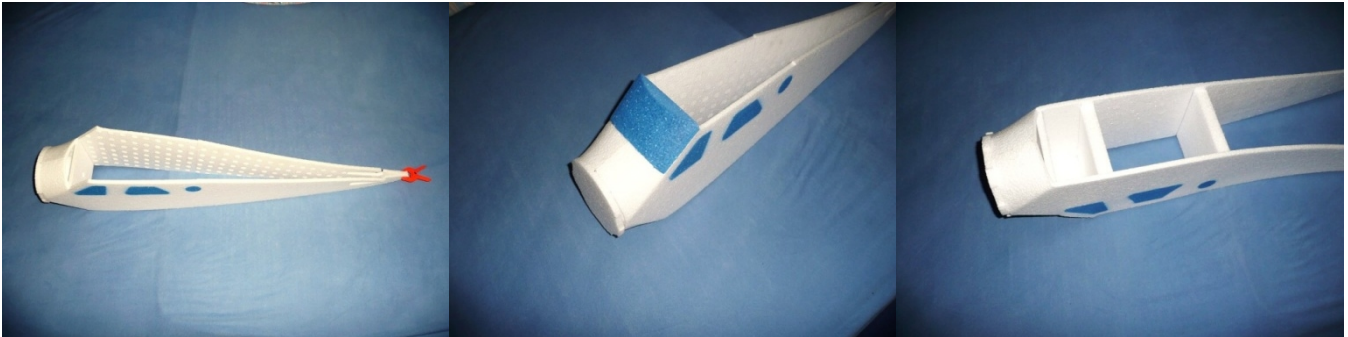

Přilepíme Kabinu K4 a postupujeme dále přepážkami T3 a T4 Stále se snažíme dodržet souměrnost bočnic vcelku dost pomůže vzadu kolíček viz foto.

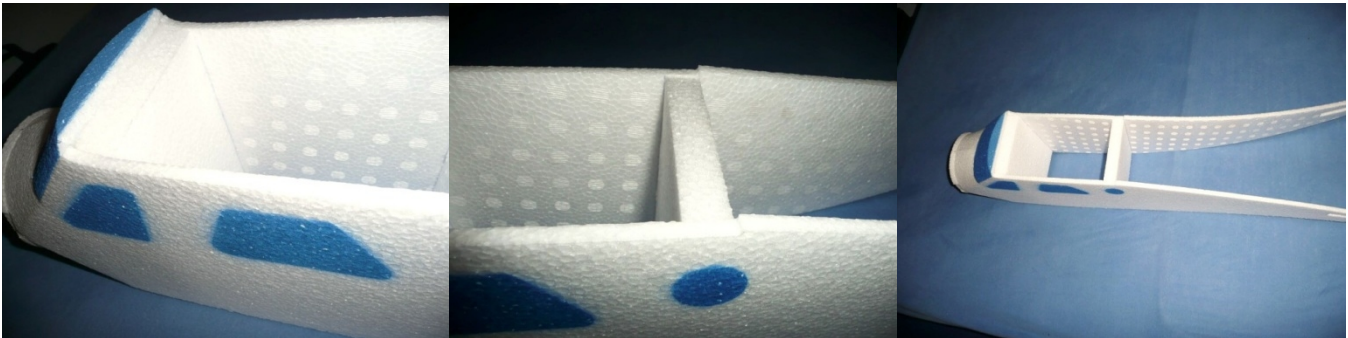

Usadit dle fotek případně doříznout, horní stranu doroviny a spodní musí mít rezervu na spodní potah u T3 14mm a u T4 8mm Polohy přepážek odměřit z výkresu !!! (55mm od T2 a T4 je kolmá se podní plochou centrovánu)

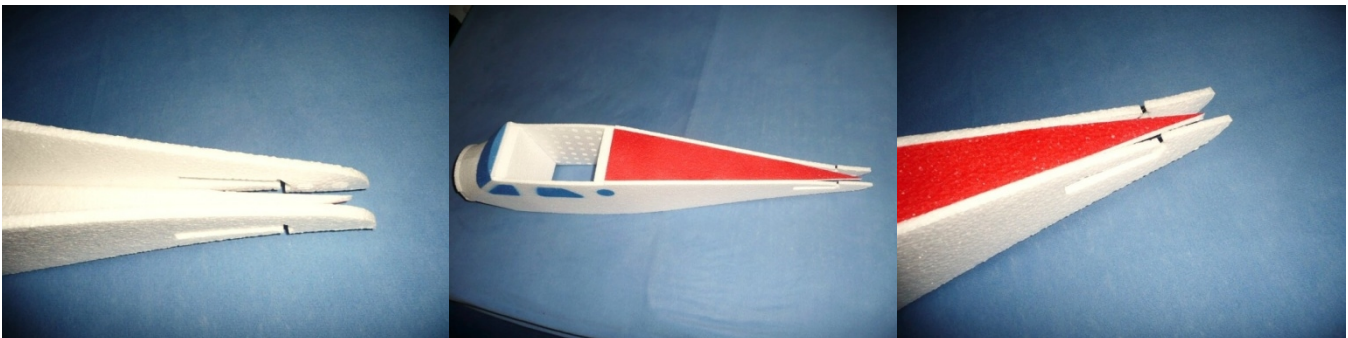

Dále přilepíme vrchní potah. Pozor nedolepujeme až do samého konce aby šla nasunout VOP.

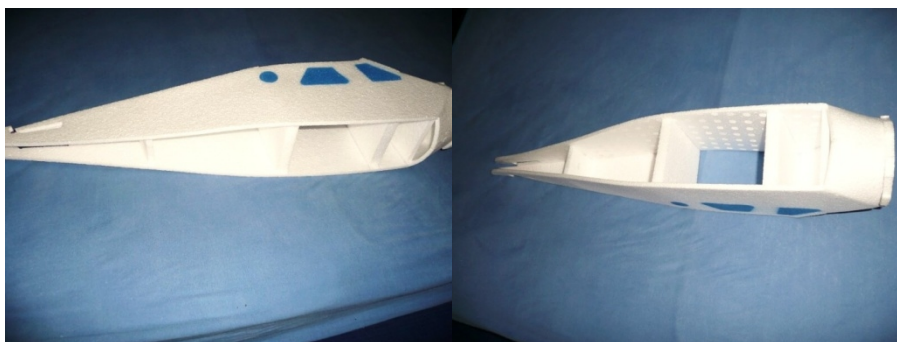

Zalepíme poslední přepážku T5



Přilepíme spodní přechod z kulaté části na hranatou k přepážce T2 a zalepíme překližku.



Přepážku pro elektroniku T6 nalepíme dle fotek na většinu elektronika stačí prostor od centrovánu 30mm. Dále prořízneme šikmo bočnici pro vstup hliníkového dřžáku vzpěr a přišroubujeme vruty. Je umístěn se zadní hranou překližky a přepážky T3

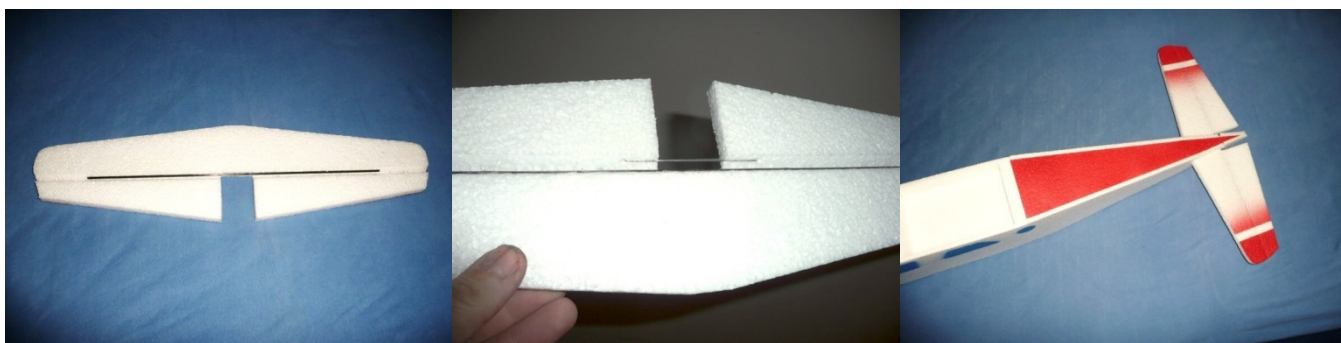

Nyní si připravíme VOP, zalepíme uhlíkovou výztuhu na přední stranu pantu a do výškového kormidla zalepíme propojku kormidel. Celek pak zasuneme do trupu a zalepíme.

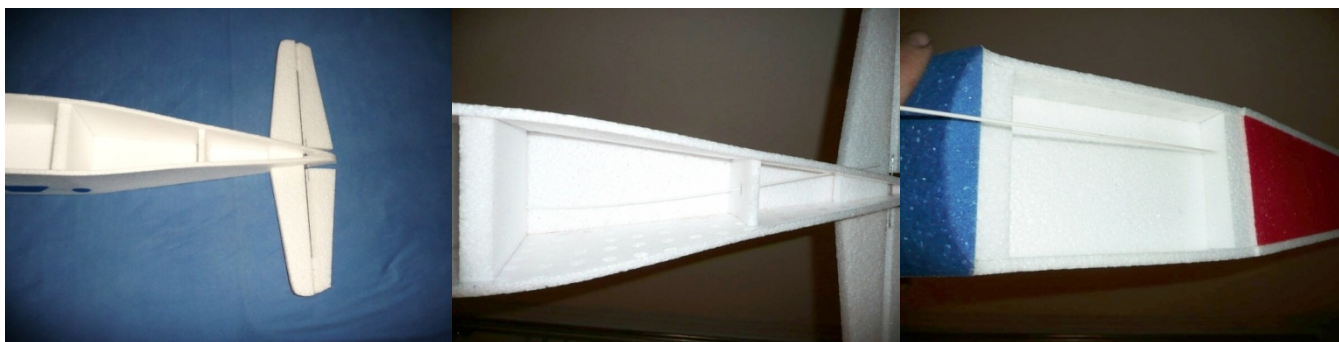

Stále dbáme aby VOP byla nalepena souměrně ve všech směrech!!!!!! V tuto chvíli nezapomeneme natahat táhla k VOP a SOP. A můžeme trup uzavřít spodním dílem. (Ten je delší to pro případ kdyby někdo neměl zájem o otvírací nákladní prostor.) Zkrátíme jej zhruba do poloviny přepážky T4.

Dále bude popsána varianta s otvíracím nákladním prostorem.



Nalepíme zbytek předního spodního dílu trupu a opět necháme kratší o 5-10mm na přepážce T3 jak vidíte na fotu To proto aby nám vznikl zářez pro vrata, bude sloužit jako doraz.

Nákladní prostor je řešen dvěma otvíracími půlkami vrat na ty si můžeme nalepit zesílení z dektury které je přiložené a opět potřebe vteřinovým lepidlem. (Pokud budete vozit jen lehké náklady např. naše parašutisti tak zesílení není potřeba na bonbony ale už ano.) Zalepíme do trupu a dopasujeme tak jak vidíte z fotek, musí chdit volně vrata mají již předřízlý pant.

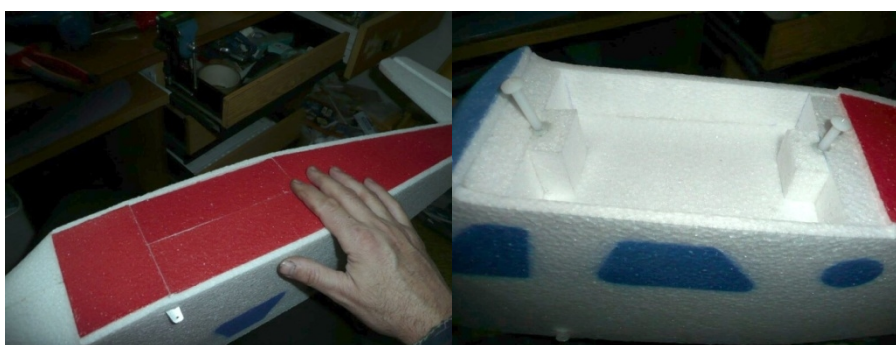

Do centrolánu vyřízneme díry průměr 6mm pro šrouby a zesílíme přilepením 3D výztuhy vteř.lep.

Z přiloženého EPP uřízneme na délku (podle toho jakou jste zvolili výšku přepážky T6 pro elektroniku) takové dva kvádry aby nepřechýlaly a zalepíme do nich matice pod úhlem jaký mají šrouby (nejlépe přiložit centrován a slabostěnnou trubičkou vyříznout díрку pro matku)Viz foto.

Podvozek přišroubujeme na své místo.

Motorový kryt a maketku motoru přilepíme až naposled.



Nakonec zalepíme zakončení trupu, přilepíme SOP a zalepíme zadní kolečko. Tím máme trup prakticky hotový.



Na rovné desce slepíme poloviny křídla s centroplánem, křídlo nemá vzepětí.

50mm od náběžné hrany mírně nařizneme cca 3mm do hloubky spodek křídla a zamáčkneme a pořádně zalepíme laminátovou výztuhu stejně na obě strany symetricky, úchyty pro vzpěry jsou 580-590 mm od sebe aby odpovídaly délce vzpěr, na sucho přiložíme křídlo a zkusíme jestli délka vzpěr sedí, případně doladíme posunem po nosníku opět symetricky....

Rozchodíme flaperony uříznutím cca 1-2mm mezery mezi centroplánem a máme hotovo.



Takto slepený DHC-2 bude mít okolo 400g viz foto.

Zbývá pouze zabudovat Vaši RC soupravu a pohon, vše můžete výhodně pořídit z naší nabídky.

Zde vidíte foto jak lze soupravu zabudovat tato část je pouze inspirativní a bude se mírně lišit podle Vaší použité elektroniky. Doprostřed přepážky T1/1 nalepíme motorovou přepážku a přišroubujeme motor, tem vyosíme podložkami cca 3 stupně vlevo z pohledu zepředu, regulátor je hned nad motorem viz foto.



Serva umístíme třeba takto jak je vidět na obrázcích, páky kormidel klasicky SOP z boku a VOP zespodu.



Pro zájemce o EKO verzi je tento náčrt sestavy trupu

U EKO verze nejsou na bocích naznačeny pozice přepážek a nejsou svařeny přepážky T1/1s1/2 a K1sK2

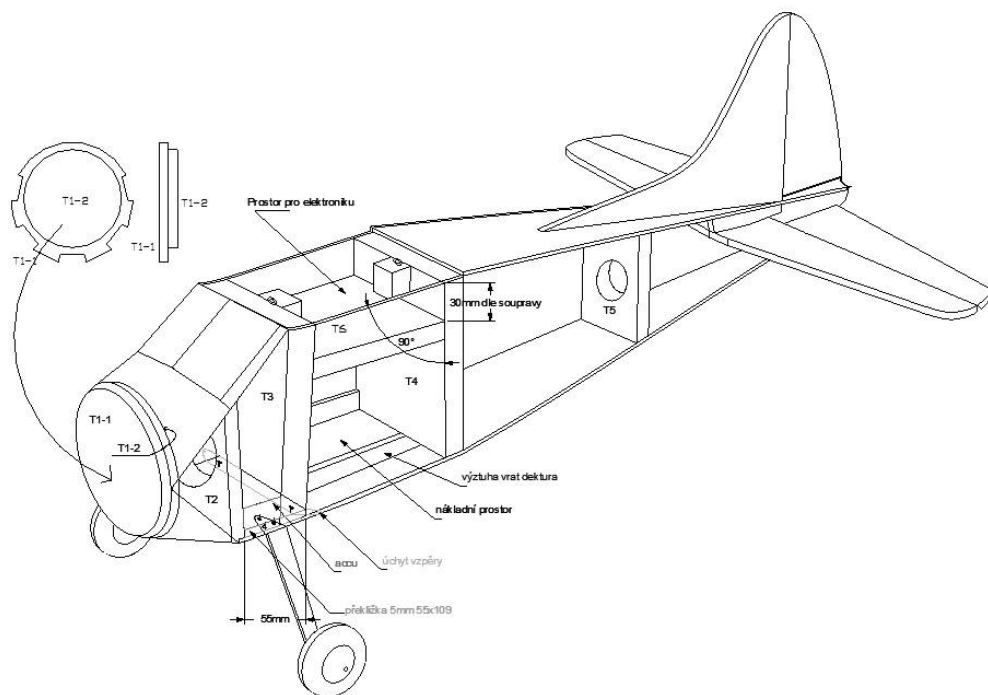

Z boku trupu v prostoru mezi přepážkou č.T2 a T3 vyřízneme prostor pro baterii s ohledem na polohu těžiště.

Model snese opravdu velkou toleranci **těžiště od 20-100mm** od náběžné hrany křídla. Budeme-li model dost nakládat je lépe těžiště umístit k těm 20mm aby byla tolerance na náklad.

Pro první lety si vybereme bezvětřné počasí. Všechna kormidla nastavíme na nulu. V případě slepení modelu tak jak je předřízlý letí hned napoprvé bez potíží. S modelem se dá létat i za poměrně větrného počasí.

Létáme vždy tak, abychom svým provozem neohrožovali sebe, ani své okolí.

Mnoho šťastných chvil a úspěšných letů Vám přeje výrobce ŠAD-Model.

